

Betriebsanleitung Typ 262, Typ 263

Diese Einbau- und Betriebsanleitung ist unbedingt zu beachten. Ebenso sind die konkreten Einsatzbedingungen zu berücksichtigen und die Leistungsdaten des Geräts gemäß Datenblatt einzuhalten. Dies ist vom Anwender zu gewährleisten und Voraussetzung für eine einwandfreie Funktion mit langer Lebensdauer.

Aufbau

2/2-Wege-Membransteuerventil für Rohranschluß, Wirkungsweise A, B, I.

Medium

Neutrale Gase und Flüssigkeiten, die den Gehäusewerkstoff (Messing) sowie den gewählten Dichtwerkstoff nicht angreifen.

Dichtwerkstoff A = EPDM; B = NBR; F = FPM; G = PTFE/EPDM; H = PTFE/FPM siehe Typschild – Kennzeichnung erfolgt hinter Nennweite.

Achtung!

Zulässigen Druckbereich auf Typschild beachten.
 Temperatur Medium: max. + 90 °C B = NBR
 max. + 100 °C A = EPDM;
 F = FPM
 max. + 140 °C
 G = PTFE/EPDM
 H = PTFE/FPM
 Temperatur Umgebung: max. + 90 °C
 max. + 55 °C mit Vorsteuerventil

Steuermedium

Neutrale Gase und Flüssigkeiten, die den Gehäuse- und Dicht-Werkstoff nicht angreifen.

Achtung!

Zulässigen Druckbereich auf Typschild beachten.
 Temperatur Steuermedium max. + 90 °C.

Einbau

Einbaulage beliebig.
 Durchflußrichtung beachten.
 Verunreinigungen in Rohrleitungen (Dichtungsmaterial, Metallspäne etc.) unbedingt entfernen.
 Anschlußteile mit PTFE-Band abdichten.
 Ventil-Gehäuse darf nicht verspannt eingebaut werden.
 Membranantrieb nicht als „Hebel“ benutzen.
 Anschluß Steuermedium: Gewinde G 1/8 an Membranantrieb.
 Anschluß P: Steuermedium
 Anschluß R: Bei Luft offen
 Bei Flüssigkeit Ablauf vorsehen
 3/2-Wege-Vorsteuerventil mit Magnetantrieb Typ 301 direkt an Membranantrieb befestigen.

Elektrischer Anschluß

Nur mit Vorsteuerventil.
 Spannung und Stromart auf Typschild beachten.
 Spannungstoleranz $\pm 10\%$. Anschluß mit Bürkert-Kabelkopf, Schutzart IP 65, Kabelquerschnitt $3 \times 0,75 \text{ mm}^2$.
 Flache Steckerfahne = Erdungsanschluß.
 Kabelkopf: Einsatz $4 \times 90^\circ$ drehbar, Anzugsmoment 1 Nm.

Ersatzteilsätze

Ersatzteilsätze siehe Schaubild.
 Antriebsatz abnehmen: 4 Schrauben M4 lösen.
 DN 20/25 M5 bzw. M8 lösen.
 Dichtungssatz austauschen:
 4 Schrauben M5 bzw. M8 lösen.

Operating Instructions type 262, 263

These installation and operating instructions must be followed. Similarly, the exact conditions of use must be taken into account and the performance data of the device must be observed in accordance with the data sheet. The operator must ensure that these instructions are followed so as to guarantee the problem-free operation and long service life of the device.

Design

2/2-way diaphragm control valve for pipe connection, circuit function A, B, I.

Medium

Neutral gases and liquids which do not corrode the body material (brass) or the sealing material selected.

Sealing material A = EPDM; B = NBR; F = FPM; G = PTFE/EPDM; H = PTFE/FPM see rating plate – identification follows nominal diameter.

Important!

Observe permissible pressure range on rating plate.
 Temperature of medium: max. + 90 °C B = NBR
 max. + 100 °C A = EPDM;
 F = FPM
 max. + 140 °C G = PTFE/
 EPDM
 H = PTFE/
 FPM

Ambient temperature: max. + 90 °C
 max. + 55 °C with pilot valve

Control medium

Neutral gases and liquids which do not corrode the body or sealing material.

Important!

Observe permissible pressure range on rating plate.
 Control medium temperature max. + 90 °C.

Installation

Installation position as desired.
 Observe direction of flow.
 Remove impurities from pipelines (sealing material, metal chips etc.)
 Seal connecting parts with PTFE tape.
 Ensure valve body is not distorted when installed.
 Do not use diaphragm drive as a „lever“.
 Port, control medium: thread G 1/8 at diaphragm drive.
 Port P: control medium
 Port R: with air, open
 with liquid, provide outlet.
 Secure 3/2-way pilot valve with solenoid drive type 301 directly to diaphragm drive.

Electrical connection

Only with pilot valve.
 Observe voltage and type of current on rating plate.
 Voltage tolerance $\pm 10\%$. Connection with Bürkert cable plug, degree of protection IP 65, cable cross-section $3 \times 0,75 \text{ mm}^2$.
 Flat tag of connector = earth terminal.
 Cable plug: insert rotatable $4 \times 90^\circ$, tightening torque 1 Nm.

Replacement parts sets

See diagram for details of replacement parts sets.
 Removing drive assembly: Loosen 4 screws M4.
 Loosen DN 20/25 M5/8.
 Replacing seal assembly: Loosen 4 screws M5/M8.

Ersatzteilsätze Typ 262, Typ 263
Replacement part sets, type 262, type 263



263 Antriebsatz/Drive set
Nennweite/Orifice 10/12

Dichtwerkstoff Seal material	Wirkungsweise A/I Function
EPDM (A)	015217 M
NBR (B)	015218 W
FPM (F)	015219 X
Wirkungsweise B Function	
EPDM (A)	015220 U
NBR (B)	015221 R
FPM (F)	015222 J

Best.-Nr./Order-No

262 Antriebsatz/Drive set
Nennweite/Orifice 10/12

Dichtwerkstoff Seal material	Wirkungsweise A/I Function
EPDM (A)	015082 A
NBR (B)	015196 H
FPM (F)	015197 A
Wirkungsweise B Function	
EPDM (A)	015202 X
NBR (B)	015203 Y
FPM (F)	015204 Z

Best.-Nr./Order-No

262 Antriebsatz/Drive set
Nennweite/Orifice 20/25

Dichtwerkstoff Seal material	Wirkungsweise A/I Function	
	DN 20	DN 25
EPDM (A)	015205 S	015211 P
NBR (B)	015206 T	015212 Q
FPM (F)	015207 U	015213 R
Wirkungsweise B Function		
EPDM (A)	015208 D	015214 J
NBR (B)	015209 E	015215 K
FPM (F)	015210 S	015216 L

Best.-Nr./Order-No

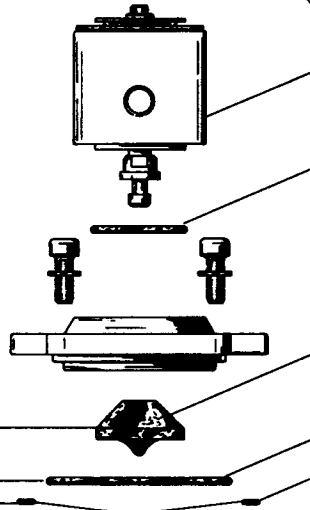
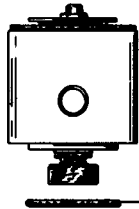
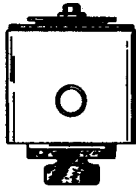

263 Dichtungssatz

Dichtwerkstoff Seal material	Nennweite/Orifice	
	DN 20	DN 25
EPDM (A)	624343 A	624346 D
NBR (B)	624341 G	624344 B
FPM (F)	624342 H	624345 C

Best.-Nr./Order-No

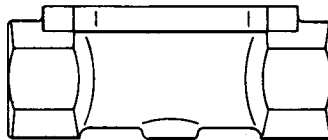
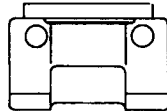

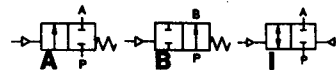

Instructions de service type 262, 263

Respecter impérativement la notice de montage d'utilisation. Tenir compte des conditions réelles d'utilisation et respecter les caractéristiques de puissance de l'appareil indiquées sur la fiche technique.

Il appartient à l'utilisateur de suivre ces instructions qui garantissent un fonctionnement correct et une longue durée de vie.

Conception

Vanne pneumatique à membrane 2/2 pour montage sur tuyauterie, fonctionnement A, B, I.

Fluide

Gaz neutres et liquides n'affectant pas le matériau du corps (laiton) ni le matériau d'étanchéité choisi. Matériau d'étanchéité A = EPDM; B = NBR; F = FPM; G = PTFE/EPDM; H = PTFE/FPM, voir plaque signalétique – la désignation se trouve derrière le diamètre nominal.

Attention !

Tenir compte de la gamme de pression admissible figurant sur la plaque signalétique.

Température de fluide: + 90 °C maxi B = NBR
+ 100 °C maxi A = EPDM;
F = FPM
+ 140 °C maxi G = PTFE/
EPDM
H = PTFE/
FPM

Température ambiante: + 90 °C maxi
+ 55 °C maxi avec vanne pilote

Fluide de commande

Gaz neutres et liquides n'attaquant ni le matériau du corps ni le matériau d'étanchéité.

Attention !

Tenir compte de la gamme de pression admissible figurant sur la plaque signalétique.

Température du fluide de commande: + 90 °C maxi

Montage

Position de montage indifférente.

Tenir compte du sens d'écoulement.

Enlever impérativement les impuretés des tuyauteries (matériel d'étanchéité, copeaux métalliques etc.).

Étancher les éléments de raccord au moyen du ruban PTFE.

Le corps de la vanne ne doit pas être monté sous contrainte.

Ne pas utiliser la commande à membrane comme "levier".

Raccord fluide de commande: filetage G 1/8 de la commande à membrane.

Raccord P: fluide de commande

Raccord R: pilotage air: à l'atmosphère pilotage liquide – prévoir une connexion.

Fixer le distributeur pilote 3/2 avec commande à membrane, type 301, directement à cette dernière.

Branchement électrique

Uniquement avec le distributeur pilote.

Tenir compte de la tension et du type de courant figurant sur la plaque signalétique.

Tolérance de tension $\pm 10\%$. Raccord avec connecteur Bürkert.

Degré de protection IP 65. Section de câble $3 \times 0,75 \text{ mm}^2$.

Fiche plate = raccord de mise à la terre.

Connecteur: embout $4 \times 90^\circ$ orientable, couple de serrage 1 Nm.

Jeu de pièces de rechange

Jeu de pièces de rechange, voir croquis.

Enlever le jeu de commande: desserrer les 4 vis M4. desserrer DN 20/25 M5 et

M8.

Remplacer le jeu de joints: desserrer les 4 vis M5 et M8.

Instrucciones de servicio, tipo 262, 263

Deben observarse imprescindiblemente estas instrucciones de montaje y servicio. Asimismo deben tenerse en cuenta las condiciones concretas de aplicación ateniéndose a los datos de rendimiento del aparato conforme a la hoja de datos. Esto debe estar garantizado por el usuario como condición previa para un funcionamiento sin problemas una larga duración.

Construcción

Válvula 2/2 accionada por membrana con conexiones roscadas hembra, funcionamiento A, B, I.

Fluidos

Gases y líquidos neutros, que ataquen al material del cuerpo (latón), ni al de junta elegido.

Material de junta A = EPDM; B = NBR; F = FPM; G = PTFE/EPDM; H = PTFE/FPM, indicado en la placa de características, a continuación del diámetro nominal.

¡Atención!

Observar la gama de presión admisible en la placa de características.

Temperatura del fluido máx. + 90 °C B = NBR
máx. + 100 °C A = EPDM;
F = FPM
máx. + 140 °C G = PTFE/
EPDM
H = PTFE/FPM

Temperatura ambiente máx. + 90 °C
máx. + 55 °C
con electroválvula piloto

Fluido de mando

Gases y líquidos neutros, que no ataquen al material del cuerpo ni al de juntas elegido.

¡Atención!

Observar la gama de presión admisible en la placa de características.

Temperatura del fluido de mando máx. + 90 °C.

Montaje

Posición de montaje discrecional.

Observar la correspondencia de conexiones.

Eliminar imprescindiblemente las impurezas de las tuberías (material de juntas, virutas metálicas, etc.). Como estopada emplearse cinta PTFE.

El cuerpo de la válvula no debe soportar tensiones de las conexiones.

No ejercer esfuerzos sobre el accionamiento.

Empalme del medio de mando: rosca G 1/8 en el accionamiento de la membrana.

Empalme P: fluido de mando

Empalme R: de descarga
con líquido, prever desagüe.

La electroválvula piloto 3/2 tipo 301, fijarla directamente sobre la carcasa del accionamiento de la membrana.

Conexión eléctrica

Sólo con electroválvula piloto.

Observar la tensión y la clase de corriente en la placa de características.

Tolerancia de tensión $\pm 10\%$. Conexión con cabezal para cables Bürkert, clase de protección IP 65, sección de cable $3 \times 0,75 \text{ mm}^2$. La pletina de enchufe plana corresponde a la pieza insertada del cabezal para cables: girable $4 \times 90^\circ$, par de apriete 1 Nm.

Juegos de piezas de repuesto

Juegos de piezas de repuesto, véase gráfico.

Desmontar el accionamiento: soltar 4 tornillos M4
soltar DN 20/25 M5 ó M8

Sustituir junta: soltar 4 tornillos M5 ó M8

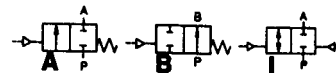

Instruzioni per l'uso, tipo 262, 263

Osservare assolutamente le istruzioni per il montaggio e l'uso. Inoltre tenere in considerazione le condizioni effettive di impiego e rispettare i dati di potenza dell'apparecchio in base al foglio dei dati tecnici. Queste istruzioni, che vanno osservate dall'utente, sono la premessa per un funzionamento perfetto di lunga durata.

Costruzione

Valvola di comando a membrana a 2/2 vie per attacco in linea, funzionamento A, B, I.

Fluido

Gas e liquidi neutri, che non aggrediscono il materiale (ottone) del corpo della valvola e il materiale di tenuta scelto.

Materiale di tenuta A = EPDM; B = NBR; F = FPM; G = PTFE/EPDM; H = PTFE/FPM vedi targhetta – la sigla segue la larghezza nominale.

Attenzione!

Osservare il campo di pressione massimo ammesso sulla targhetta.

Temperatura fluido: mass. + 90 °C B = NBR
 mass. + 100 °C A = EPDM;
 F = FPM
 mass. + 140 °C G = PTFE/
 EPDM
 H = PTFE/
 FPM

Temperatura ambiente: mass. + 90 °C
 mass. + 55 °C
 con valvola pilota

Fluido di comando

Gas e liquidi neutri, che non aggrediscono il materiale del corpo della valvola e della tenuta.

Attenzione!

Osservare il campo di pressione massimo ammesso sulla targhetta.

Temperatura del fluido di comando max. + 90 °C.

Montaggio

Posizione di montaggio a piacere.

Osservare la direzione del flusso.

Eliminare assolutamente le impurità nelle tubazioni (materiali di tenuta, trucioli di metallo ecc.).

Sigillare le parti di collegamento con nastro PTFE. Il corpo della valvola non deve essere sottoposto ad un serraggio eccessivo durante il montaggio.

Non utilizzare l'azionatore a membrana da "leva".

Collegamento fluido di comando: filettatura G 1/8 sull'azionatore a membrana.

Attacco P: fluido di comando

Attacco R: con aria aperta

per i liquidi prevedere lo scarico.

Fissare la valvola pilota a 3/2 vie con l'azionatore magnetico tipo 301 direttamente all'azionatore a membrana.

Collegamento elettrico

Solo con valvola pilota.

Osservare la tensione e il tipo di corrente sulla targhetta.

Tolleranza di tensione $\pm 10\%$. Collegamento con il connettore Bürkert, tipo di protezione IP 65, sezione cavo $3 \times 0,75 \text{ mm}^2$. Liguetta piatta del connettore = collegamento a terra.

Connettore: innesto $4 \times 90^\circ$ ruotabile di coppia di serraggio 1 Nm.

Kit parti di ricambio

Per i kit delle parti di ricambio vedi il disegno.

Smontare la serie di comando: allentare 4 viti M4.
 DN 20/25 allentare

M50 M8.

Sostituire la serie di guarnizioni: allentare 4 viti M5 o M8.

Bruksanvisning typ 262, typ 263

Denna monterings- och driftinstruktion bör absolut beaktas. Ta även hänsyn till konkreta användningsområdet och ventilens kapacitet enligt datablad. Om användaren följer dessa instruktioner garanteras felfri funktion och lång livslängd.

Uppbyggnad

2/2-läges externstyrd membranventil för röranslutning arbetssätt A, B, I.

Medium

Neutrala gaser och vätskor som inte får angripa materialet i ventilihus (mässing) och valda tätningar. Tätningsmaterial A = EPDM; B = NBR; F = FPM; G = PTFE/EPDM; H = PTFE/FPM se typskylt – beteckningen följer efter uppgift om nominell diameter.

OBS!

Beakta tillåtet tryckområde enligt uppgift på typskylt.

Temperatur i medium: max + 90 °C B = NBR
 max + 100 °C A = EPDM;
 F = FPM
 max + 140 °C G = PTFE/
 EPDM
 H = PTFE/
 FPM

Omgivningstemperatur: max + 90 °C
 max + 55 °C
 med styrventil monterad

Styrmedium

Neutrala gaser och vätskor som inte får angripa materialet i ventilihus och tätningar.

OBS!

Beakta tillåtet tryckområde enligt uppgift på typskylt. Styrmediets temperatur max + 90 °C.

Montering

Valfritt monteringsläge.

Ta hänsyn till flödesriktning.

Föroreningar i rörledning (tätningsmaterial, metallspån mm) bör noggrant avlägsnas.

Täta röranslutningarna med PTFE-band.

Ventilihus får inte monteras snedspånt.

Styrdonet får inte användas som "hävarm".

Anslutning styrmedium: G 1/8 gänga på styrdonet.

Anslutning P (styrventil): Styrmedium

Anslutning R (styrventil): Avluftning

För vätskor skall avlopp anordnas.

Montera 3/2-läges magnetventil med sockelplatta typ 301 direkt på styrdonet.

Elanslutning

Endast med elektrisk styrventil.

För spänning och stömart se uppgift på typskylt.

Spänningstolerans $\pm 10\%$. Anslutning med Bürkert-kabelhuvud, skyddsklass IP 65, kabelarea $3 \times 0,75 \text{ mm}^2$.

Kabelhuvud: Montering $4 \times 90^\circ$ svängbar, åtdragningsmoment 1 Nm.

Reservdelssatser

För reservdelssatser se illustration.

Styrdonets demontering: ta loss 4 skruvar M4,
 på DN 20/25 M5 resp M8.
 Byte av tätningsatts:
 lossa 4 skruvar M5 resp
 M8.

Contact addresses / Kontaktadressen

Germany / Deutschland / Allemange

Bürkert Fluid Control System
Sales Centre
Chr.-Bürkert-Str. 13-17
D-74653 Ingelfingen
Tel. + 49 (0) 7940 - 10 91 111
Fax + 49 (0) 7940 - 10 91 448
E-mail: info@de.buerkert.com

International

Contact addresses can be found on the internet at:

Die Kontaktadressen finden Sie im Internet unter:

Les adresses se trouvent sur internet sous :

www.burkert.com → Bürkert → Company → Locations